

INSTRUÇÕES DE FUNCIONAMENTO

1. Controle de velocidade: Para regular a velocidade do motor, gire a chave de controle até a posição que melhor lhe agrade. Fig.12.

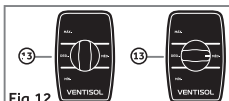

2. Controle de oscilação: Para ativar a oscilação pressione o pino de oscilação (12). Para desativar a oscilação puxe o pino (12) para cima. Fig. 13.

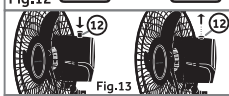

3. Regulagem de ângulo: Afrouxe a borboleta (21) segurando o motor (11). Posicione o motor (11) no ângulo desejado e aperte a borboleta (21). Fig.14.

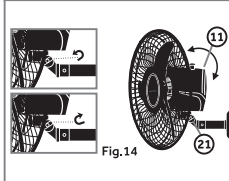

LIGAÇÃO ELÉTRICA

1. Não deixe os fios que saem do motor tensionados. Reserve um pedaço maior de fio para as emendas de sua instalação, assim o movimento oscilante do aparelho não os danificará;

2. Para o desligamento total deste aparelho, insira-o em uma rede que esteja submetida ao comando de um disjuntor;

3. Antes de realizar a instalação deste aparelho, certifique-se de que a chave geral da instalação esteja desligada.

4. Lembre de calcular o tamanho dos fios para conexão (não acompanham o produto) e de isolar corretamente as conexões.

5. Conecte um dos fios que saem do ventilador ao neutro da rede elétrica e o outro a um dos fios que saem do controle (13).

6. Conecte o fio que sobrou do controle (13) à fase da rede elétrica.

7. Fixe o controle em uma superfície plana e firme onde o mesmo poderá ser usado.

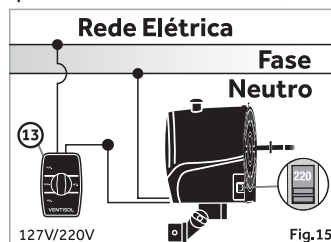

CARACTERÍSTICAS TÉCNICAS

Mod.	Grade	Hélice	Tensão	Veloc.	Freq.	Pot.	Bruto	Líqu.
	mm	mm	Volts	RPM	Hz	watts	kg	kg
VOP50	520	440	127V 220V	1500	60	200W	2,900	2,300
VOP60	610	521	127V 220V	1400	60	200W	3,500	3,000

ESTE PRODUTO SAÍ DA FÁBRICA COM A CHAVE SELETORA DE TENSÃO ELÉTRICA NA POSIÇÃO DE 220V, PARA TROCAR SUA TENSÃO ELÉTRICA PARA 127V MUDE A CHAVE SELETORA.



TERMO DE GARANTIA

1. A VENTISOL INDÚSTRIA E COMÉRCIO S/A., assegura aos seus consumidores a garantia legal de 90 (noventa) dias, mais a garantia contratual de 270 (duzentos e setenta) dias em seus produtos, a contar da data da compra conforme Nota Fiscal, atendendo ao código de defesa do consumidor. A garantia abrange defeitos de fabricação do produto. Componentes e Acessórios*, a garantia é legal de 90 dias, dentro das condições ressalvadas neste termo, item 4 (quatro), sempre acompanhada de Nota fiscal. As peças substituídas ou consertadas, durante o período de garantia, terão o prazo de garantia de 90 dias.

GARANTIA VENTISOL.

2. Entende-se por garantia o reparo gratuito do aparelho e a reposição de peças originais que apresentem defeito técnico de fabricação, de acordo com o parecer do Assistente Técnico Autorizado VENTISOL. Tal garantia somente terá validade mediante a apresentação da Nota Fiscal de compra, com descrição do produto. É imprescindível, para o atendimento gratuito, que o aparelho esteja dentro do prazo estipulado no parágrafo 1.

3. As despesas de retirada, instalação e reinstalação do aparelho, embalagens e transporte até a Assistência Técnica Autorizada VENTISOL correrão por conta e risco do cliente usuário.

4. Fica automaticamente cancelada a garantia se vier a ocorrer qualquer das condições abaixo:

- Danos provocados por acidentes, tais como: queda, descarga elétrica, inundação, desabamento ou incêndio;
- Danos provocados por umidade, exposição excessiva à luz solar, salinidade ou gordura;
- Uso em desacordo com as informações deste manual de instruções, defeito decorrente do uso;
- Por ter sido ligado em tensão elétrica incorreta ou excessiva ou sujeito a excessivas oscilações de tensão da rede elétrica;
- Ajuste interno ou conserto feito por pessoa não

credenciada pela VENTISOL, ou se for verificado sinal de violação de suas características originais;

- Se a Nota Fiscal de compra apresentar rasuras e/ou adulterações.

Garantia não cobre:

- Troca do produto, tendo condições de sanar os defeitos reclamados em garantia com a troca de peças;
- Limpeza ou manutenção;
- Peças e acessórios sujeito à quebra, como aqueles fabricados em material plástico ou vidro;
- Atendimentos domiciliares, esta é uma garantia de balcão e, portanto, o consumidor deverá levar o produto até a assistência técnica autorizada;
- Danos sofridos pelo produto durante o transporte por terceiro, contratado pelo reclamante da garantia;
- Por condições impróprias a sensibilidade do aparelho;

• IMPORTANTE •

- Guarde sua Nota Fiscal, pois ela é parte integrante deste Termo de Garantia.
- Para obter informações sobre nossa rede de assistentes autorizados e última revisão deste, reporte-se ao site: www.ventisol.com.br.
- Não encontrando um Assistente Técnico Autorizado VENTISOL em sua região, reporte-se ao Sac através do emailsac.ne@ventisol.com.br

* Chave de controle e peças plásticas.

Fabricado por:

VENTISOL NORDESTE INDUSTRIA
E COM. DE VENTILADORES LTDA.

CNPJ: 08.934.225/0001-27

I.E.: 035316195

Rod. Luiz Gonzaga BR 232, Km 42, S/N -

Distrito Industrial Prefeito

José Augusto Ferrer de Moraes

Vitória de Santo Antão / PE

CEP: 55.613-010 - C. Postal: 331

País de origem: Brasil

Tel./Fax: 81 3523 1169

sac.ne@ventisol.com.br

www.ventisol.com.br

241 - 20211215

MANUAL DO CONSUMIDOR

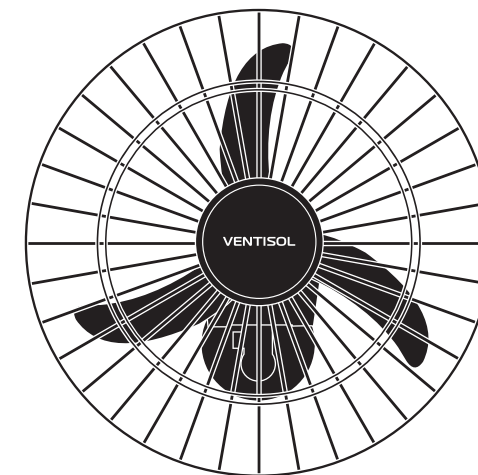

VENTILADOR OSCILANTE BIVOLT

MODELOS:
PAREDE 50cm | PAREDE 60cm

Obrigado por adquirir o **VENTILADOR OSCILANTE BIVOLT VENTISOL**. Antes de utilizar o produto leia atentamente este manual de instruções. Acompanhe as instruções referentes ao seu modelo. Após a leitura guarde-o em local seguro para consultas futuras.

Este manual contém informações importantes de segurança. Sempre leia e siga atentamente as mensagens de segurança.

- Verifique se este manual é compatível com a versão mais atualizada no site, na página do produto.
- O correto funcionamento de seu produto depende da leitura deste manual de instruções.
- Verifique se o modelo do seu ventilador corresponde com o da embalagem ou se não há alguma peça faltando.
- Verifique se a tensão (voltagem) é a mesma do aparelho.
- Antes de instalar ou utilizar este produto leia com atenção os **Cuidados para sua Segurança**.
- Para manutenção, procure um profissional especializado.

CUIDADOS PARA SUA SEGURANÇA

1. Antes de ligar o plugue na tomada, certifique-se de que a tensão elétrica (voltagem) é compatível com a indicada no aparelho (127V ou 220V). Caso a tensão elétrica não seja compatível, poderá provocar danos ao produto e prejudicar sua segurança pessoal;
2. Para evitar sobrecarga elétrica, não ligue outros aparelhos na mesma tomada utilizando benjamins ou extensões, evitando assim, danificar componentes do produto e provocar sérios acidentes;
3. Nunca manuseie o aparelho com as mãos molhadas, nem submerja em água ou qualquer outro líquido, a fim de evitar riscos de choques e danos ao mesmo;
4. Este aparelho não deve ser utilizado por pessoas (incluindo crianças) portadores de necessidades especiais, sem experiência ou conhecimento sobre seu funcionamento, a não ser que sejam supervisionadas ou instruídas pelo responsável pela sua segurança;
5. Crianças devem ser supervisionadas para não brincarem com o aparelho;
6. Desligue o disjuntor que fornece energia para o ventilador quando não estiver utilizando o mesmo ou quando for limpá-lo. Um descuido poderá ligar o aparelho involuntariamente;
7. Não utilize o aparelho após uma queda ou quando o mesmo apresentar mau funcionamento. Uma queda poderá ter

afetado partes importantes internas e externas, que poderão colocar em risco a segurança pessoal. Recomendamos que seja levado em um Serviço Autorizado VENTISOL para poder voltar a usá-lo normalmente;

8. Não utilize o aparelho sobre superfícies empoçadas de líquidos ou próximo a produtos inflamáveis;
9. Nunca utilize o aparelho quando o cordão elétrico e/ou o controle estiver danificado, a fim de evitar acidentes ou choques elétricos, curtos circuitos e queimaduras. Para evitar riscos a aquisição e substituição das peças devem ser feitas por uma Assistência Técnica Autorizada VENTISOL;
10. Não deixe o cordão elétrico tocar superfícies quentes, para não danificar o fio, causar problemas técnicos ou acidentes;
11. O uso de peças e acessórios não originais de fábrica (fusível, hélice, plugue e etc.) resulta na perda de garantia contratual, pois pode causar danos ao produto, prejudicar seu funcionamento ou causar acidentes. A garantia do aparelho é funcional, ou seja, não cobre danos em peças plásticas como base, botão, hélice e grades;
12. Nunca tente consertar o aparelho por si mesmo ou com terceiros não autorizados, para evitar acidentes ou problemas técnicos e para não perder a garantia contratual. Quando precisar, leve-o em uma Assistência Técnica Autorizada VENTISOL;
13. Evite deixar o aparelho funcionando quando estiver ausente, para que se evitem acidentes, principalmente em locais com fluxo de crianças;
14. Desligue o disjuntor que fornece energia para o ventilador quando o mesmo não estiver sendo utilizado;
15. Em caso de anormalidade de funcionamento, desligue o disjuntor que fornece energia para o ventilador e consulte a Assistência Técnica Autorizada VENTISOL de sua região;
16. Antes de qualquer operação de limpeza ou manutenção, Desligue o disjuntor que fornece energia para o ventilador;
17. Não toque com as mãos nas hélices do ventilador em funcionamento, pode provocar acidentes;
18. Realize uma manutenção preventiva a cada seis meses;
19. Guarde o manual para eventuais consultas.
20. Instale de forma que a parte inferior da grade fique a uma distância de 2,30 metros do chão.

Todas as imagens contidas neste manual são meramente ilustrativas.

PARTES E PEÇAS

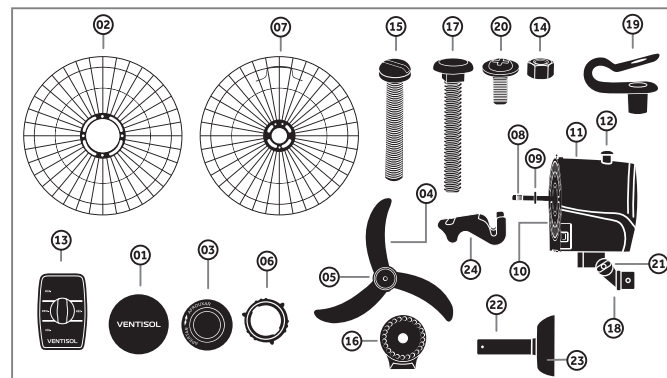

- | | |
|----------------------------------|----------------------------|
| 01. Acabamento da grade | 13. Chave de controle CCV |
| 02. Grade dianteira | 14. Porca sextavada 4,76mm |
| 03. Porca da hélice (rosca esq.) | 15. Parafuso 4,76x44,45mm |
| 04. Hélice | 16. Disco travamento |
| 05. Encaixe traseiro da hélice | 17. Parafuso francês |
| 06. Porca da grade | 18. Garfo |
| 07. Grade traseira | 19. Presilha de segurança |
| 08. Eixo do motor | 20. Parafuso atarrachante |
| 09. Pino trava (chaveta) | 21. Borboleta de aperto |
| 10. Encaixe do motor | 22. Suporte de parede |
| 11. Motor | 23. Canopla |
| 12. Pino de oscilação | 24. Presilhas |

INSTRUÇÕES DE MONTAGEM

1. Posicione a grade traseira (07) no encaixe do motor (10). Fig.01.
2. Rosqueie a porca da grade (06) no motor (11). Fig.02.
3. Alinhe o encaixe traseiro (05) da hélice (04), com o pino trava (09) encaixando a hélice no mesmo. Fig.03.
4. Coloque a porca (03) na ponta do eixo do motor (08) apertando-a em **sentido anti-horário** (esquerda) até encostar na hélice. Fig.04.

5. Encaixe o acabamento (01) na grade dianteira (02) e fixe-o com os parafusos atarrachantes (20). Fig.05.
6. Posicione a grade dianteira (02) em frente a grade traseira (07). Fig.06.
7. Coloque as presilhas de segurança (19) em volta das duas grades, coloque o parafuso (20) e aperte até o final. Fig.07.
8. Encaixe as presilhas (24) nas extremidades das duas grades (02 e 07). Fig.08.

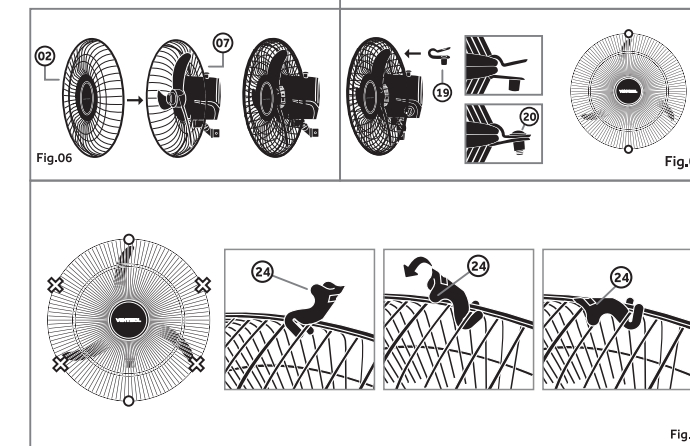

INSTRUÇÕES DE FIXAÇÃO DO SUPORTE

1. **Em parede de alvenaria:** utilizar buchas S-10* e parafusar o suporte de parede com parafusos de rosca soberba de 6mm (diâmetro) x 50mm (comp.)* bem apertado. **Em estruturas metálicas ou paredes de madeira:** fazer furos passantes e utilizar parafusos, arruelas e porcas de 1/4" e apertar bem firme. Fig.09.
2. Insira a canopla (23) no suporte (22). Fig.10.
3. Coloque o garfo (18) no suporte (22) e fixe-o com o parafuso (15) e a porca (14). Fig.11. *Não inclusos.

